

DACIA SANDERO STEPWAY



OLMASI GEREKEN NE VARSA

Dacia Sandero Stepway, SUV tarzını yeniden vurguluyor: Otomobile daha güçlü bir arazi görünümünü veren yeni Extreme donanım seviyesi sayesinde, macera duygusunu bir üst seviyeye taşıyın. Gerçek hayatın meydan okumalarına hazır olun: Yerden yüksekliği, genişletilebilir büyük bagaj hacmi sayesinde şehir hayatından maceraya istediğiniz anda geçiş yapın.



**1.455 LİTREYE
VARAN
BAGAJ HACMİ⁽¹⁾**

**MODÜLER
TAVAN
BARLARI**

**10" MULTİMEDYA
EKRANI**

**7" DİJİTAL
GÖSTERGE
EKRANI⁽²⁾**

**EXTENDED GRIP
FONKSİYONU⁽²⁾**

SUNROOF⁽³⁾

(1) Arka koltuklar katlandığında.

(2) Extreme donanım seviyesinde standart olarak sunulmaktadır.

(3) Extreme donanım seviyesinde opsiyonel olarak sunulmaktadır

İNERAKTİF MENÜ

01. TASARIM

02. SÜRÜŞ KEYFİ

03. İÇ MEKÂN

04. MULTİMEDYA

**05. GELİŞMİŞ SÜRÜŞ DESTEK
SİSTEMLERİ (ADAS)**

**06. DONANIM VE
AKSESUARLAR**

MACERAYA HAZIR TASARIM

Dacia Sandero Stepway, kaslı gövdesi, iddialı ön tasarımı, artırılmış yerden yüksekliği ve modüler tavan barlarıyla maceracı karakterini güçlendiriyor.

%20 geri dönüştürülmüş malzemeden üretilmiş Starkle® gövde koruyucu parçaları, gerçek bir SUV'nin dinamik ve sağlam tarzını ortaya koyarken; alt gövdeyi, çamurlukları ve kapı altı bölgelerini korur.

Yeni "piksel" tasarımlı ön ızgara ve ters T formundaki far imzası modern karakterini yansıtıyor. Yeni far tasarımı, Dacia marka kimliğini daha da güçlendiriyor.

Yeni 16" Tamia alaşım jantlar, köpekbalığı anten ve yeni gövde renkleri... Mükemmel bir maceracı, kusursuz şehir şıklığı.

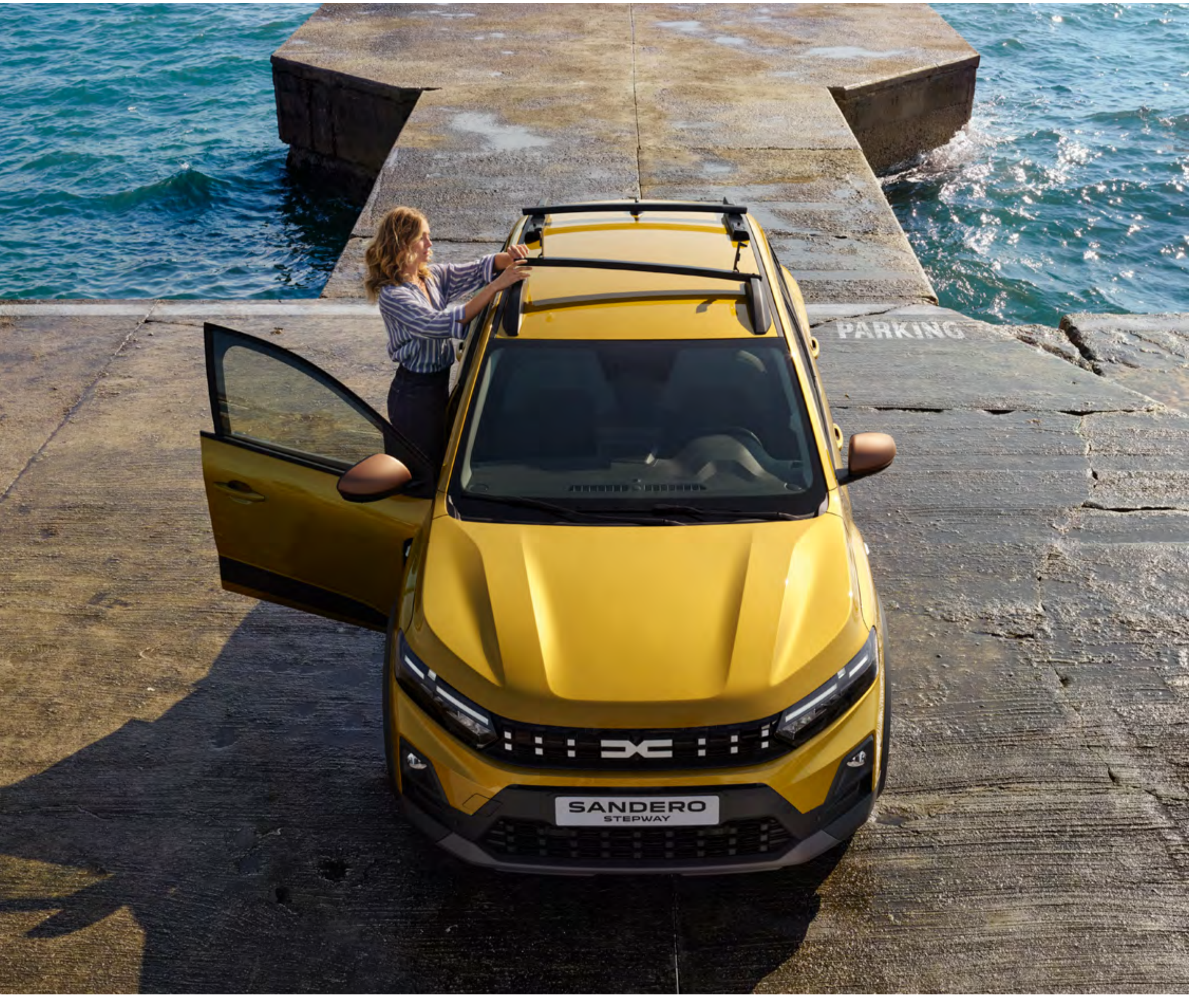

Sandero Stepway, her açıdan kendine özgü bir görünüm kazanarak bir adım daha ileri gidiyor: Yeni ön yüzü ve bagaj kapağı tasarımı, güçlü karakterini vurguluyor.



Yeni LED far imzası



Starkle® gövde koruyucuları

ARACINIZI TASARLAYIN VE SATIN ALIN

YÜKSEK PERFORMANS VE UZUN MENZİLLİ ECO-G MOTOR TEKNOLOJİSİ

İhtiyaçlar değişir; Dacia Sandero Stepway motor teknolojisi de öyle. Yeni Eco-G 120 LPG-benzinli motor, beklentilerinize uyum sağlar. Çift kavramalı EDC otomatik şanzımanla sunulan, benzin ve LPG'den oluşan çift yakıt deposuna sahip Eco-G 120 motor, 1.500 km'ye varan menzil sunar. Bu motorlar, CO₂ emisyonlarını %10'a kadar azaltır.



ÇOK DAHA KONFORLU

Sandero Stepway, tüm versiyonlarında yüksek konfor ve yepyeni bir iç mekân ile ileriye taşıyor: dış tasarımla görsel uyum sağlayan yeni havalandırma ızgaraları ve altı düz direksiyon simidi. Ayrıca 7" dijital gösterge ekranı⁽¹⁾ ve My Dacia bağlantılı 10" multimedya ekranı gibi yeni teknolojik özellikler entegre edildi.



120 Eco-G EDC çift kavramalı otomatik şanzımanlı motor, vites değişimlerinde tasarım ve işlevselliği yeniden tanımlayan yeni nesil elektronik vites seçici ile donatılmıştır.



Yeni vites seçici



Sürüş bilgilerini gösteren 7" dijital gösterge ekranı⁽¹⁾



Kablosuz cep telefonu bağlantılı 10" multimedya ekranı

(1) Extreme donanım seviyesiyle standart olarak sunulmaktadır.

ARACINIZI TASARLAYIN VE SATIN ALIN

İHTİYACINIZ OLAN TÜM ALAN

Tek bir dokunuşla koltukları yatırın, yükleme kapasitesini ihtiyacınıza göre ayarlayın ve hayatı dolu dolu yaşayın.



Modüler tasarımı sayesinde tavan barlarınızı, bir port bagaj, bisiklet veya kayak taşıyıcı sabitlemek için kolayca ayarlayabilirsiniz.



Modüler enine tavan barları

YOUCLIP SABİTLEME SİSTEMİ: SİZİN İÇİN DAHA FAZLA ALAN

YouClip, ürün gamında sunulan aksesuarları asmaya yönelik akıllı ve çok amaçlı sabitleme sistemi sayesinde hayatınızı daha konforlu ve düzenli hale getirir. Aksesuarlarınızı, yolcu kabini ve bagaj boyunca konumlandırılmış sabitleme noktalarına asabilirsiniz: Standart olarak 3 YouClip sabitleme noktası sunulmaktadır.



Koltuk başlıklarının arkasına konumlandırılabilen ve aksesuar olarak sunulan 2 adet ilave YouClip noktası sayesinde, toplam YouClip sabitleme noktalarınızı 5 adede kadar çıkarabilirsiniz.



Standart olarak sunulan 3 adet YouClip noktası



YouClip ile aksesuar sabitleme - Çanta

ARACINIZI TASARLAYIN VE SATIN ALIN

YENİ 10" MULTİMEDYA SİSTEMİ

Dacia Sandero Stepway, My Dacia bağlantılı yeni bir multimedya çözümü sunar. Ön konsol tasarımına entegre edilen ve direksiyondan kumanda edilebilen Media Display.



Kullanımı kolay ve kişiselleştirilebilir bir arayüze sahip yeni 10" Media Display, akıllı telefonunuz üzerinden GPS navigasyona kolay erişim sağlar; aramaları ve müziği yönetmenize, ayrıca sesli komutları kullanmanıza olanak tanır.



10" Media Display

4 hoparlörlü ses deneyimi sunan Media Display sistemi, Android Auto™ ve Apple CarPlay® akıllı telefon yansıtma özellikleriyle kablosuz bağlantı imkânı sağlar.

Android Auto™, Google Inc.'in tescilli markasıdır.
Apple CarPlay®, Apple Inc.'in tescilli markasıdır.

ARACINIZI TASARLAYIN VE SATIN ALIN

HER ZAMAN GÜVENLİK

Dacia'da güvenlik her zaman önceliklerimizin merkezinde yer alır. Tasarlanan en yeni platform üzerine inşa edilen Dacia Sandero Stepway, güçlendirilmiş gövde yapısı ve yeni nesil sürüş destek sistemleri ile donatılmıştır. My Safety düğmesi sayesinde, bu desteklerin bazılarını her çalıştırmada ya da araç hareket halindeyken devre dışı bırakabilirsiniz. Dacia ile yolculuğunuz daima güvende.

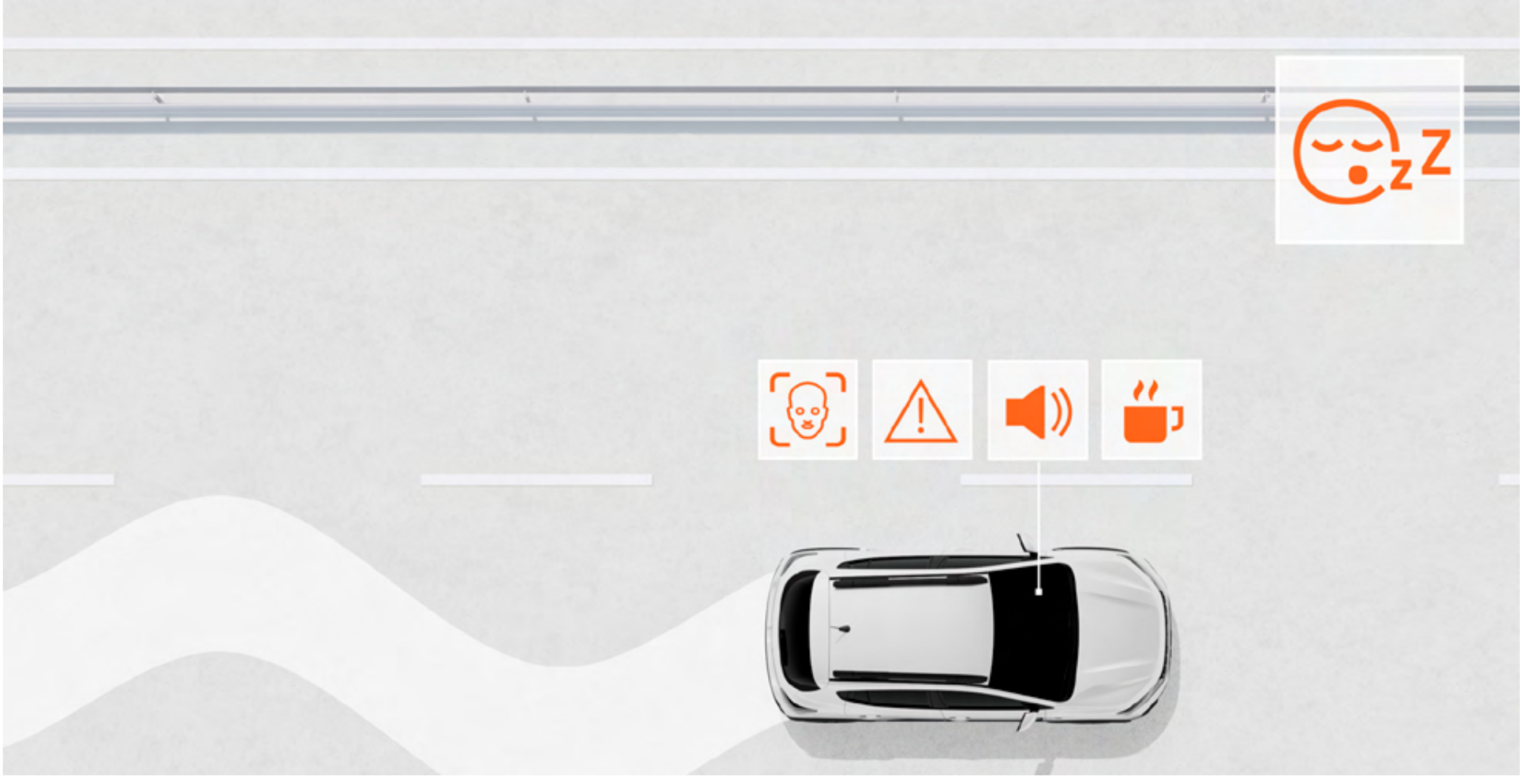

YENİ SÜRÜCÜ YORGUNLUK VE DİKKAT UYARI SİSTEMİ

Bu yeni sürüş destek sistemi, ön sütuna eklenen kamera ile sürücüyü takip eder, yorgunluk tespit edildiğinde uyarır ve mola vermesini önerir (gerektiğinde devre dışı bırakılabilir).

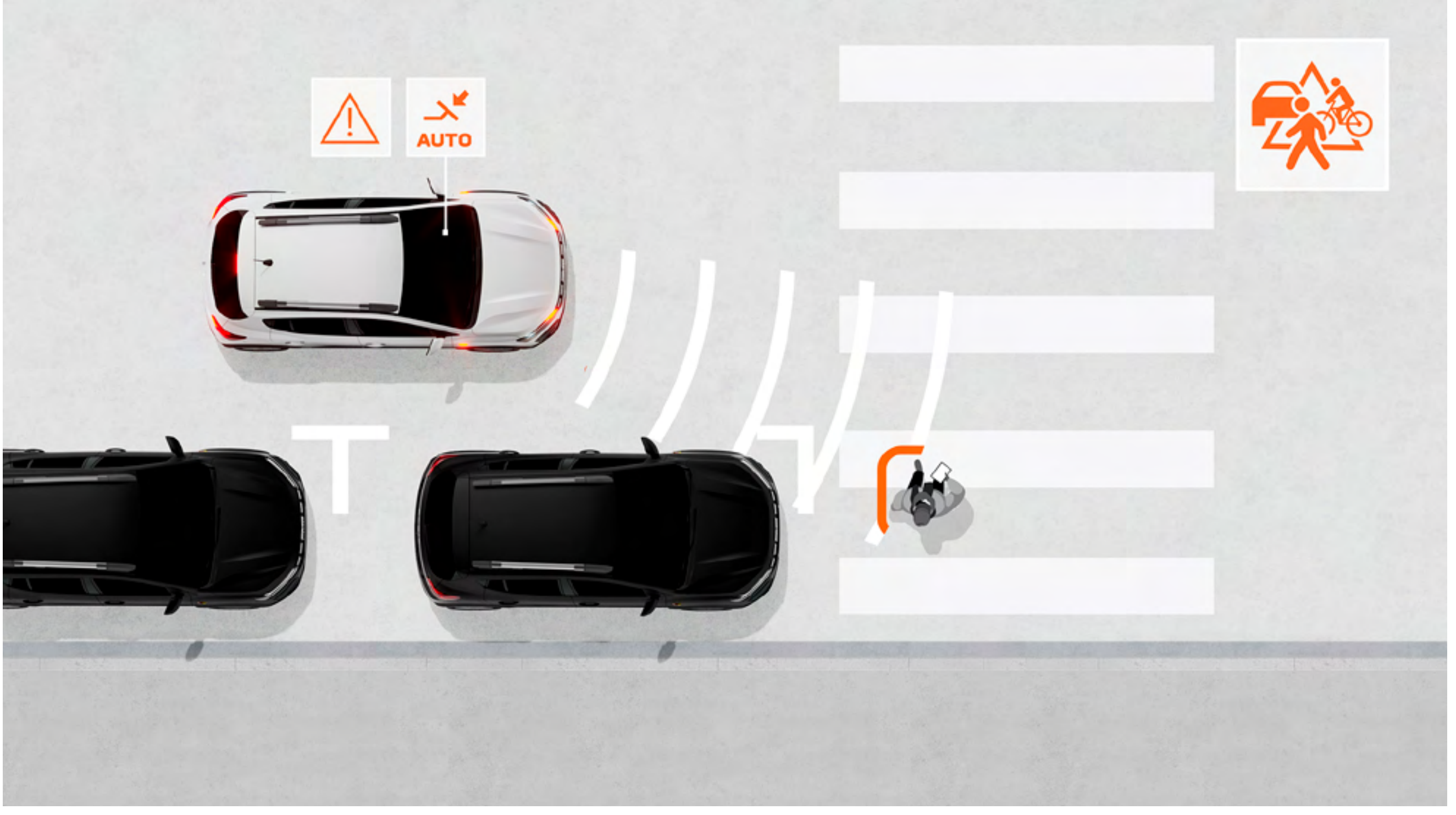

YAYA VE BİSİKLET ALGILAMALI OTOMATİK ACİL FREN SİSTEMİ (AEBS VRU)

Bu sistem, diğer araçlar, yayalar veya bisikletlilerle önden ya da kavşaklarda oluşabilecek çarpışma risklerini azaltmaya yardımcı olur. Sürücüyü uyarır ve gerekli durumlarda aracı otomatik olarak frenleyebilir.

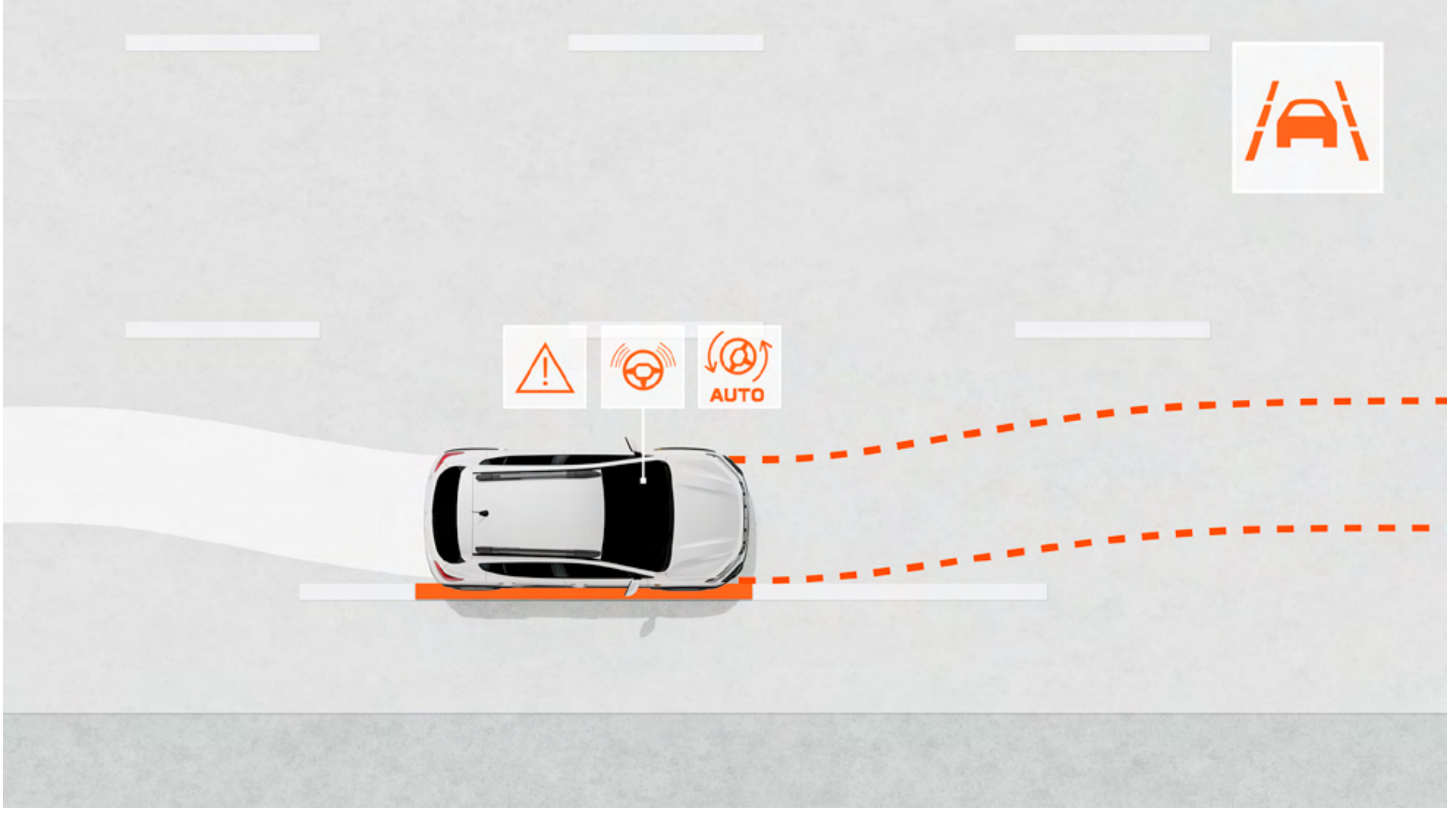

ŞERİT TAKİP ASİSTANI

Aracın şerit içindeki konumunu takip eder ve gerekli durumlarda direksiyona otomatik müdahale ederek şeritte kalmasına yardımcı olur (gerektiğinde devre dışı bırakılabilir).

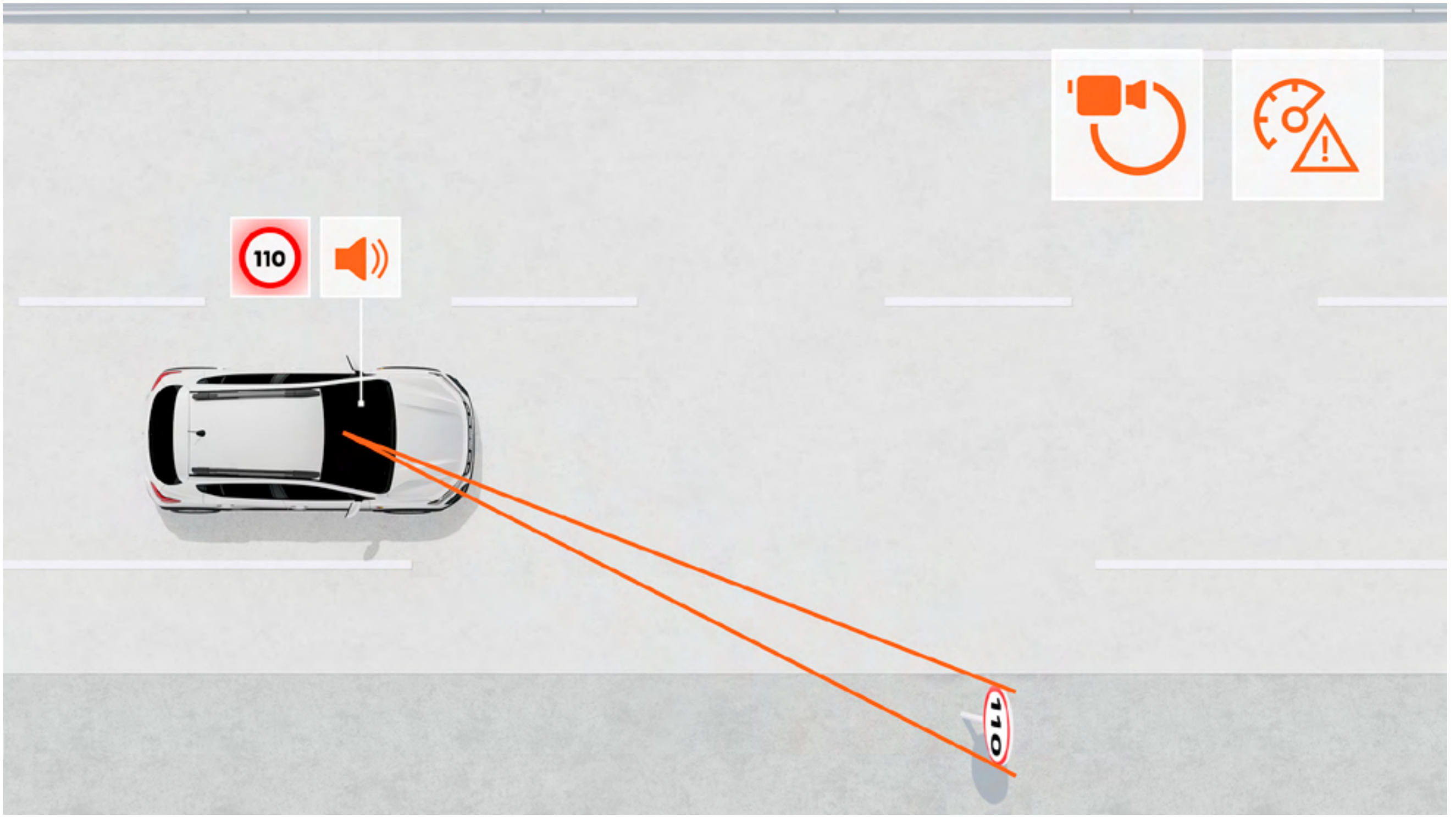

HIZ UYARILI TRAFİK İŞARETİ TANIMA SİSTEMİ

Bu sistem, yoldaki azami hız sınırını gerçek zamanlı olarak gösterir ve hız sınırı aşıldığında görsel ve sesli uyarılarla sürücüyü bilgilendirir (devre dışı bırakılabilir).

ARACINIZI TASARLAYIN VE SATIN ALIN

DONANIMLARI KEŞFEDİN

RENKLER

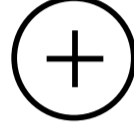

VERSİYONLAR

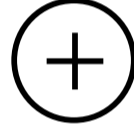

AKSESUARLAR

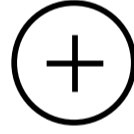

TEKNİK ÖZELLİKLER

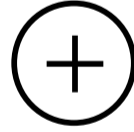

EKİPMANLAR & OPSİYONLAR

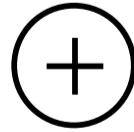

BOYUTLAR

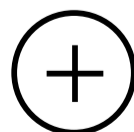

06. RENKLER

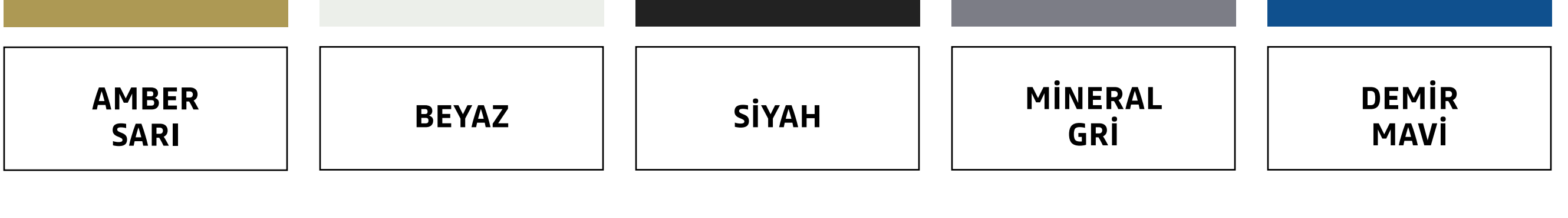

AMBER SARI

BEYAZ

SİYAH

MİNERAL GRİ

DEMİR MAVİ

SAFARİ BEJ

SEDİR YEŞİLİ



AMBER SARI⁽¹⁾



BEYAZ⁽²⁾



SİYAH⁽¹⁾



MİNERAL GRİ⁽¹⁾



DEMİR MAVİ⁽¹⁾



SAFARİ BEJ⁽¹⁾



SEDİR YEŞİLİ⁽¹⁾

(1) Metalik renk.

(2) Opak renk.

*Gösterilen aracın ve özelliklerin Türkiye'de satışı bulunmayabilir, farklılık gösterebilir.

06. VERSİYONLAR

expression



TEMEL EKİPMANLAR

expression

DIŞ TASARIM

- Dacia logolu, piksel tasarımlı ön ızgara
- Ters T formunda far imzası ve otomatik LED gündüz farları
- Starkle® geri dönüştürülmüş ön, yan ve arka gövde koruyucu parçalar
- Modüler tavan barları
- 16" Atara flexwheel jant kapakları
- Köpekbalığı anten
- Ön sis farları
- Gri renkli tampon alt koruyucuları
- Gövde rengi yan aynalar ve dış kapı kolları

GÜVENLİK & İÇ TASARIM

- Sürücü destek sistemlerini yönetmeye yarayan My Safety düğmesi
- Kilitleme önleyici fren sistemi (ABS)
- Acil fren destek sistemi (EBA)
- Yaya/bisikletli algılama fonksiyonlu otomatik acil frenleme (AEBS VRU)
- Yokuş kalkış destekli (HSA) elektronik denge kontrolü (ESC)
- Acil çağrı sistemi (E-Call)
- Olay (kaza) veri kaydedici
- Alkol kilit sistemi için araç ön hazırlığı
- Trafik işareti tanıma ve hız aşımı uyarısı
- Şerit değiştirme uyarısı ve şeritte tutma asistanı
- Kameralı sürücü izleme, yorgunluk uyarı sistemi (DMS)
- Ön/arka acil durum kodları (Rescue Code®)

- Sürücü ve devre dışı bırakılabilen ön yolcu hava yastıkları
- Yan ve perde hava yastıkları
- Arka park sensörü
- Lastik basınç izleme sistemi
- Lastik şişirme kiti
- Expression'a özel koltuk döşeme
- Expression'a özel kumaş kaplı ön konsol ve ön kapı kol dayamaları
- Kol dayamalı yüksek orta konsol ve arkasında 1 adet USB-C girişi

KONFOR

- Otomatik klima
- Eller serbest Dacia Card sistemi
- Elektrikli park freni
- Ön tarafta bir adet 12 V priz
- Elektrikli ve ısıtmalı yan aynalar
- Geri görüş kamerası
- Yumuşak dokulu, yükseklik ve derinlik ayarlı suni deri direksiyon
- Tek dokunuşla sürücü camı kontrolü (sıkışma önleyici fonksiyonlu)
- Elektrikli ön ve arka camlar
- Elektrikli ayarlanabilir yan aynalar

MULTİMEDYA VE SES SİSTEMİ

- Media Display: 10" dokunmatik ekranlı multimedya sistemi, 4 hoparlör, DAB dijital radyo, kablosuz akıllı telefon yansıtma, Bluetooth® bağlantısı, 3 USB-C girişi, direksiyon kumandası

OPSİYONLAR

- 16" Tamia alaşım jantlar

extreme



TEMEL EKİPMANLAR

extreme = expression üzeri ilaveler

DIŞ TASARIM

- Topografik desenli yan çıkartmalarla özel outdoor tasarım
- Bakır rengi yan aynalar ve tavan barları üzerinde Extreme'e özel Stepway yazısı
- 16" Tamia siyah alaşım jantlar

İÇ TASARIM

- Extreme versiyona özel, yıkanabilir MicroCloud koltuk döşemeleri
- MicroCloud kaplamalı ön konsol ve ön kapı kol dayamaları
- Bakır rengi detaylı ön kapı kolları
- Extreme tasarımlı ön ve arka kauçuk paspaslar
- Topografik desenli kapı eşikleri

AKTİF VE PASİF GÜVENLİK

- Ön ve arka park sensörleri
- Kör nokta uyarı sistemi (BSW)
- Yol tutuş desteği (Extended Grip)

KONFOR

- 7" renkli dijital gösterge ekranı

MULTİMEDYA VE SES SİSTEMİ

- Çıkarılabilir telefon tutucu

OPSİYONLAR

- Elektrikli açılır cam tavan
- Kablosuz şarj sistemi
- Sürüş paketi: elektrikli katlanabilir yan aynalar, otomatik kısa/uzun far aktivasyonu, çoklu görüş (multiview) kamerası

ARACINIZI TASARLAYIN VE SATIN ALIN

06. AKSESUARLAR



YAN BASAMAKLAR

Stepway'in SUV tarzını ve kullanım kolaylığını yan basamaklarla artırın. Özel olarak tasarlanmış bu basamaklar, tavan yüklemesine daha kolay erişim sağlar ve hem günlük yolculuklarınızda hem de açık hava maceralarınızda gövdeyi sıçramalardan korur.



ALET GEREKTİRMEYEN SÖKÜLEBİLEN ÇEKİ DEMİRİ

Dacia tarafından geliştirilen bu çekici sayesinde bisiklet, römork, tekne veya kano taşıyıcılarınızı tam güvenlik içinde taşıyabilirsiniz. Alet gerektirmeden kolayca çıkarılabilen top mafsalsı sayesinde aracınızın estetik görünümünü korunur.



DACIA AERO CARGO BOX™ VE PLATFORM BİSİKLET TAŞIYICI

Optimum depolama için, 310 litrelik Dacia çekici kutusundan faydalanın; bu kutu, 2 veya 3 bisiklet kapasiteli eğimli bisiklet taşıyıcılarla uyumludur. Kişisel eşyalarınızı kolayca yükleyip boşaltabilir ve eğimli platform sayesinde bagajınıza erişim her zaman korunur.



SABİT TAVAN BARLARI ÜZERİNE ENİNE BARLAR

Essential versiyonun sabit uzunlamasına barlarına hızlı ve kolay bir şekilde takılır. Bisiklet taşıyıcı, kayak taşıyıcı veya tavan kutusu eklemek ve aracınızın taşıma kapasitesini 75 kg'a kadar artırmak için idealdir.



TAVAN MONTAJLI BİSİKLET TAŞIYICI

Bu bisiklet taşıyıcı ile bisikletinizi güvenli bir şekilde taşıyın; enine veya modüler tavan barlarıyla uyumludur. Kolay kurulum sağlar ve farklı bisiklet boyutlarına uyum gösterir.



YÜKSEK KENARLI KAUÇUK PASPASLAR VE STEPWAY KAPI EŞİKLERİ

Tam zemin koruması için Dacia markalı yüksek kenarlı kauçuk paspasları tercih edin. Bakımı kolay ve %20 geri dönüştürülmüş malzemeden üretilen paspaslar, zarafeti sürdürülebilirlikle buluşturur. Her kapı açıklığında Stepway kapı eşikleri ile ön kapı altlarını koruyun ve kişiselleştirin.



BAGAJ HAVUZU VE PASLANMAZ ÇELİK BAGAJ EŞİĞİ

%20 geri dönüştürülmüş malzemeden üretilmiş, özel tasarım, ısı ile şekillendirilmiş yarı sert bagaj havuzu ile bagajınızdaki orijinal halıyı koruyun. Yüksek kenarları sayesinde kir ve sıvılara karşı maksimum koruma sağlar.

Kurulumu ve temizliği kolaydır. Sağlam paslanmaz çelik bagaj eşiği, tamponu çizilmelere karşı etkili bir şekilde korur.

06. TEKNİK ÖZELLİKLER

120 Eco-G auto

MOTORLAR

Yakıt tipi	Kurşunsuz benzin (E10) / LPG	
	LPG	Benzin
Azami güç kW EEC (bg) / motor devri (d/d)	90 kW (120 bg) / 4.500-5.000	84 kW (113 bg) / 4.500-5.750
Azami tork Nm CEE / motor devri (d/d)	197 / 1.750-3.750	190 / 2.000-4.000
Şanzıman tipi	6 ileri çift kavramalı otomatik şanzıman	
Enjeksiyon tipi	Endirekt enjeksiyon	Direkt enjeksiyon
Motor hacmi (cm ³)	1.199	
Silindir/valf sayısı	3/12	
Emisyon kontrol standardı	Euro 6e bis	

ŞASI VE DİREKSİYON

Lastik ebatları	205/60 R16 92H
Dönüş çapı (m)	10,64
Ön süspansiyon	Alt salıncaklı McPherson tipi, teleskopik hidrolik amortisörlü ve viraj denge çubuklu helezon yaylı süspansiyon
Arka süspansiyon	Viraj denge çubuklu yarı bağımsız arka aks, teleskopik hidrolik amortisörler

PERFORMANS

	LPG	Benzin
Maksimum hız (km/sa.)	180	180
0-100 km/sa. (sn.)	10	11

YAKIT TÜKETİMİ VE EMİSYON DEĞERLERİ⁽¹⁾

	LPG	Benzin
Ölçüm protokolü	WLTP ⁽²⁾	
Yakıt tankı kapasitesi (lt)	50	50
Birleşik CO ₂ salımı (g/km)*	113,7/118,7	128/133
Birleşik yakıt tüketimi (lt/100 km)**	7,0/7,3	5,6/5,9

HACİM VE AĞIRLIKLAR (KG)

Aracın yürür vaziyette ağırlığı (sürücü dâhil) (kg)***	1.297
--------------------------------------------------------	-------

*CO₂ karma salım değerleridir.

** Yakıt tüketim ve CO₂ salımı değerleri, 715/2007 mevzuatının güncel seviyesine göre ölçülmüş WLTP (Dünya Çapında Uyumlaştırılmış Hafif Araçlar Test Prosedürü) verileridir. Yakıt tüketimi ve CO₂ salımının belirlenmesinde araçtaki yük, donanım ve otomobilin yakıt verimliliğinin yanı sıra, araç sürme alışkanlığı gibi diğer teknik olmayan faktörler de önemli rol oynar. CO₂, küresel ısınmaya neden olan en önemli sera gazıdır.

*** Tabloda yer alan ağırlık değeri ilave donanımsız standart araca ait olup, üretim toleransları ve araçtaki donanım seçeneklerine göre değişiklik gösterebilir.

ARACINIZI TASARLAYIN VE SATIN ALIN

06. EKİPMAN & OPSİYONLAR

	expression	extreme
DIŞ TASARIM		
Ters T imzalı LED farlar	•	•
Otomatik yanan LED gündüz farları	•	•
Ön ızgara	Beyaz detaylı	Beyaz detaylı
Ön/arka tampon	Gövde rengi	Gövde rengi
Megalit gri ön ve arka tampon alt koruyucuları	•	•
Yan koruma çıkartmaları	Kapı altı çıkartması	extreme versiyonuna özel kapı altı ve şnorkel tipi çıkartmalar
Gövde koruyucu parçalar	Starkle®	Starkle®
Dış kapı kolları	Gövde rengi	Gövde rengi
Yan aynalar	Gövde rengi	Bakır rengi
Modüler tavan barları	•	•
16" Atara Flexwheel jant kapakları	•	-
16" Tamia alaşım jantlar	◦	-
16" Tamia siyah alaşım jantlar	-	•
Köpekbalığı anten	•	•
İÇ TASARIM		
Havalandırma ızgaraları	Bakır rengi	Bakır rengi
İç kapı kolları	Çelik gri	Çelik gri
Ön konsol ve ön kapı kollarında kumaş kaplamalar	Anatole mavi döşeme	MicroCloud/Bakır döşeme
1/3 - 2/3 oranında katlanabilir arka koltuklar	•	•
Yumuşak dokulu suni deri direksiyon	•	•
Expression versiyonuna özel koltuk döşeme	•	-
Özel MicroCloud döşeme	-	•
Extreme versiyona özel kauçuk paspaslar	-	•
YouClip bağlantı sistemi	•	•
AKTİF VE PASİF GÜVENLİK		
Sürüş destek sistemlerini yönetmek için 'My Safety' tuşu	•	•
Kilitlenme karşıtı fren sistemi (ABS) + Acil fren destek Sistemi (EBA)	•	•
Yaya ve bisiklet algılama özellikli gelişmiş acil fren destek sistemi (AEBS VRU)	•	•
Elektronik denge kontrolü (ESC) ve Yokuş kalkış desteği (HSA)	•	•
Acil çağrı sistemi (E-Call)	•	•
Kaza veri kaydedicisi (Olay veri kaydedicisi)	•	•
Alkol kilidi (immobilizer) ön hazırlığı	•	•
Trafik işareti algılama ve hız uyarısı	•	•
Şerit değiştirme uyarısı	•	•
Şerit takip asistanı	•	•
Kameralı sürücü yorgunluk/dikkat uyarı sistemi (DMS)	•	•
Acil durum kodu (Rescue Code)	•	•
Sürücü ön hava yastığı / İptal edilebilir yolcu ön hava yastığı	•/•	•/•
Yan ve perde hava yastıkları	•	•
Arka park sensörü	•	•
Geri görüş kamerası	•	•
Çok açılı (Multiview) kamera	-	Sürüş Paketi
Ön park sensörü	-	•
Kör nokta uyarı sistemi (BSW)	-	•
Otomatik uzun/kısa far geçişi	-	Sürüş Paketi
Lastik basıncı takip sistemi	•	•
Lastik tamir kiti	•	•
Arka yan koltuklarda ISOFIX çocuk koltuğu sabitleme sistemi	•	•

SÜRÜŞ & KONTROL EKİPMANLARI

3,5" TFT gösterge paneli	•	-
7" dijital gösterge ekranı	-	•
Elektrik destekli direksiyon	•	•
Stop & Start sistemi	•	•
Yol bilgisayarı: katedilen mesafe, ortalama hız, menzil, ortalama yakıt tüketimi	•	•
Yağmur ve far sensörleri	•	•
Eller serbest Dacia Card sistemi	•	•
Sesli uyarılı hız sabitleyici / hız sınırlayıcı	•	•
Yol tutuş desteği (Extended Grip)	-	•

KONFOR

Kablosuz şarj	-	◦
Elektrikli park freni	•	•
Kol dayamalı yüksek orta konsol ve arkada 1 adet USB-C girişi	•	•
Otomatik klima	•	•
Hareket halinde otomatik kilitlenen kapılar	•	•
Sürücü ve yolcu tarafı elektrikli ön camlar	•	•
Sürücü tarafı tek dokunuşlu (sıkışma engelleyicili) elektrikli cam, yolcu tarafı standart elektrikli cam	•	•
Elektrikli arka camlar	•	•
Yükseklik ve derinlik ayarlı direksiyon	•	•
Ön tavan lambası	•	•
Ön tarafta 1 adet 12 V soket	•	•
Ön sis farları	•	•
Elektrikli ayarlanabilir yan aynalar	•	•
Elektrikli katlanabilir yan aynalar	-	Sürüş Paketi

MULTİMEDYA VE SES

Media Display: 10" dokunmatik ekranlı multimedya sistemi, DAB dijital radyo, USB kablosu veya Wi-Fi üzerinden kablosuz akıllı telefon yansıtma, Bluetooth® bağlantısı, direksiyon kumandası, 4 hoparlör, önde 3 adet ve orta konsolun arkasında 1 adet USB-C girişi	•	•
Çıkarılabilir telefon tutucu	-	•

PAKET İÇERİKLERİ:

Sürüş paketi: elektrikli katlanabilir yan aynalar, otomatik kısa/uzun far aktivasyonu, Multiview (çoklu görüş) kamerası	-	◦
-------------------------------------------------------------------------------------------------------------------------	---	---

- : Mevcut değil; • : Standart donanım; ◦ : Opsiyonel

ARACINIZI TASARLAYIN VE SATIN ALIN

06. BOYUTLAR

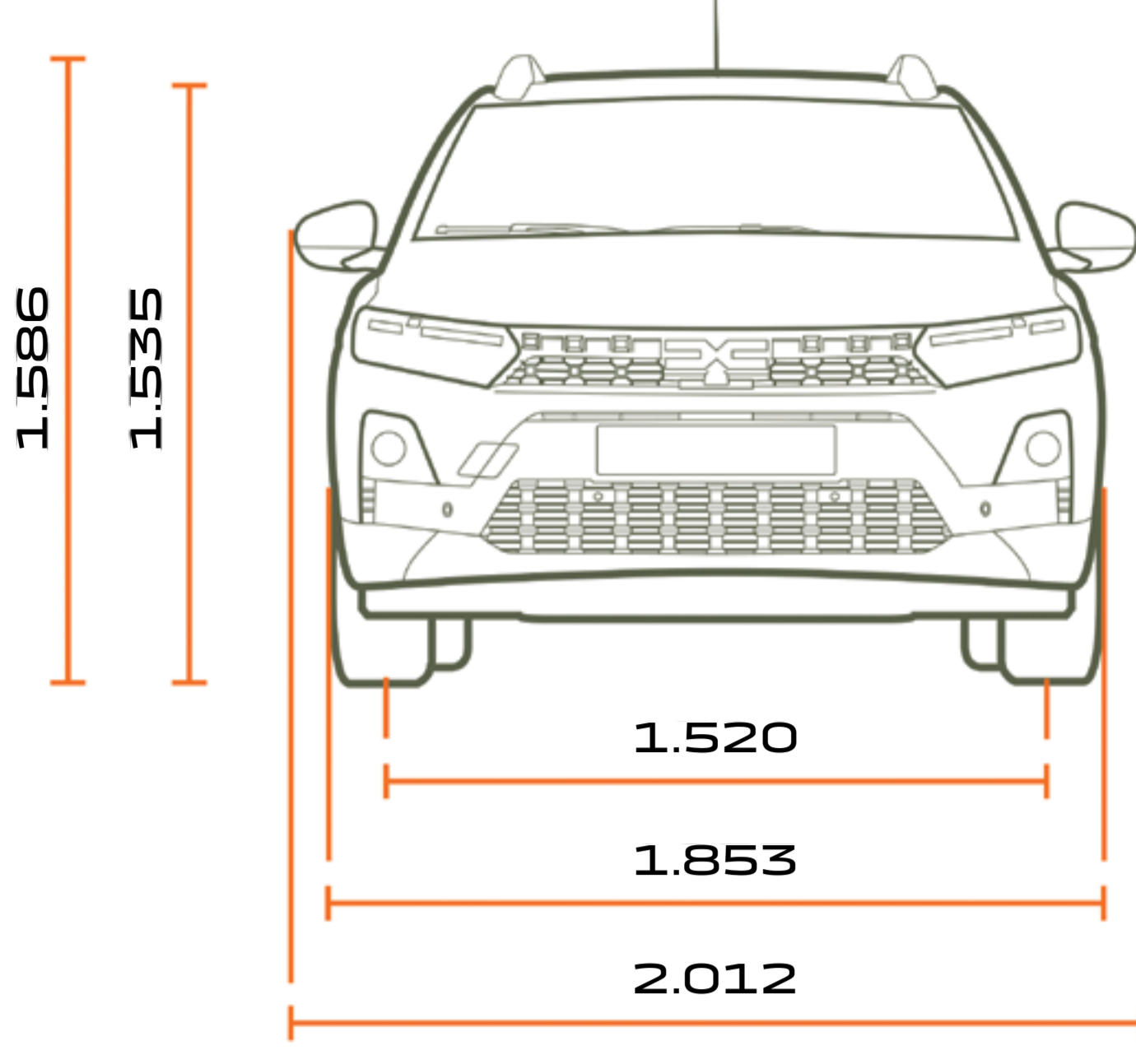

ÖN GÖRÜNÜM

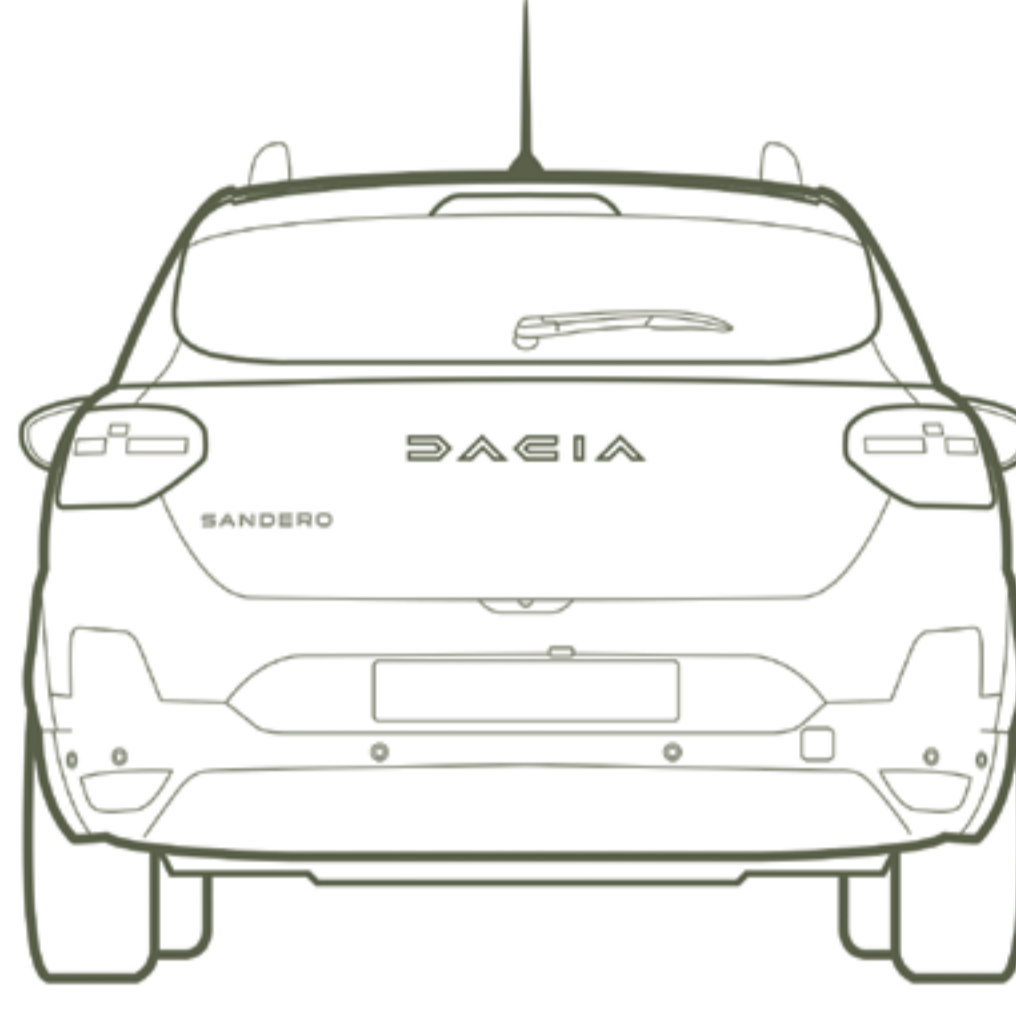

ARKA GÖRÜNÜM

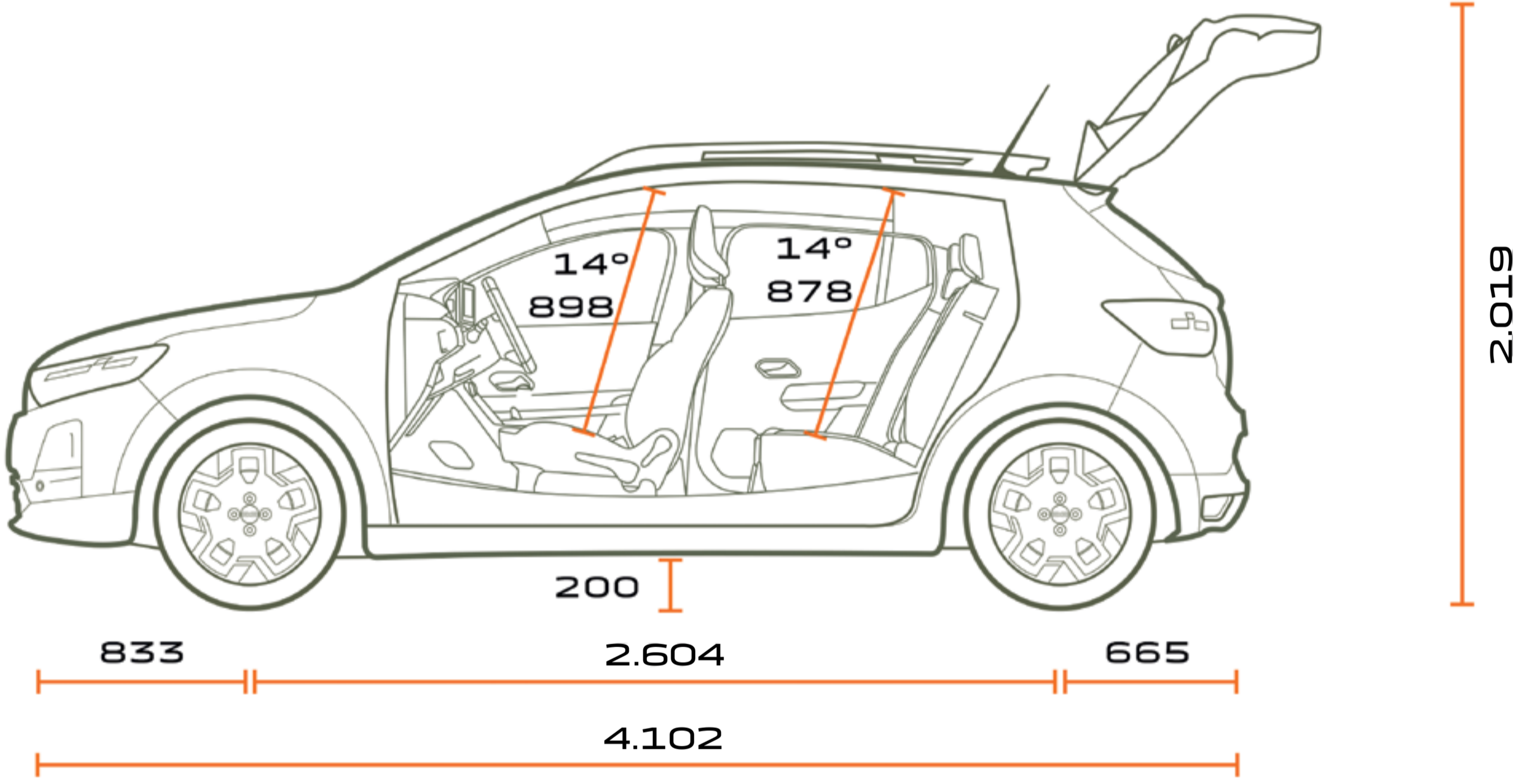

YAN GÖRÜNÜM

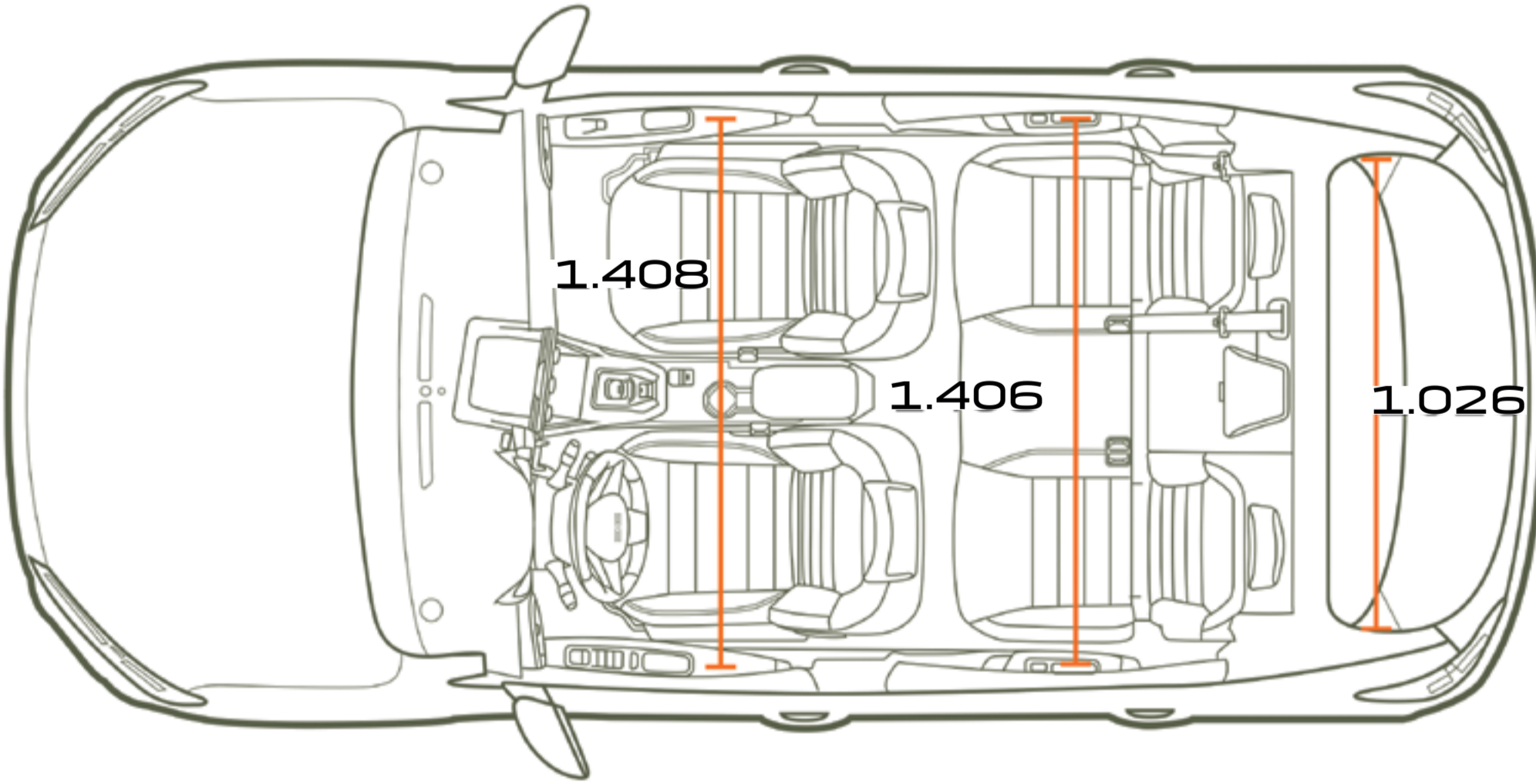

ÜSTTEN GÖRÜNÜM

Boyutlar mm cinsinden verilmiştir.

BAGAJ HACMİ

(DM³ - VDA / LİTRE STANDARTLARINDA)

Minimum bagaj hacmi (ISO 3832 standardı)	328/410
Maksimum bagaj hacmi (dm ³) (ISO 3832 standardı)	1.108/1.455
Bagaj altı bölmesi (ISO 3832)	78

ARACINIZI TASARLAYIN VE SATIN ALIN

DACIA



Bu broşürün içeriğinin, yayımlandığı tarihte doğru ve güncel olmasını sağlamak için her türlü önlem alınmıştır. Bu doküman, seri üretim öncesi ve prototip modeller kullanılarak hazırlanmıştır. Kesintisiz ürün geliştirme politikası çerçevesinde Dacia, tanıtılan ve gösterilen araçların özelliklerini, donanımlarını ve aksesuarlarını dilediği zaman değiştirme hakkını saklı tutar. Bu tür değişiklikler Dacia bayilerine mümkün olan en kısa sürede iletilmektedir. Satışın yapıldığı ülkeye bağlı olarak bazı versiyonlar farklılık gösterebilir ve belirli donanımlar (standart, opsiyonel veya aksesuar olarak) mevcut olmayabilir. En güncel bilgiler için lütfen Dacia yetkili satıcınıza danışın. Basım tekniklerinden kaynaklanan kısıtlamalar nedeniyle, bu dokümanda yer alan renkler, gerçek boya veya iç döşeme renklerinden hafif farklılık gösterebilir. Tüm hakları saklıdır. Dacia'nın önceden yazılı izni olmaksızın, bu broşürün tamamının veya bir kısmının herhangi bir formatta veya herhangi bir yöntemle çoğaltılması yasaktır.

Dacia'nın tavsiyesi  Castrol

PUBLICIS – PHOTO CREDITS: S. STAUB, ©RENAULT MARKETING 3D-COMMERCE – 2026



ARACINIZI TASARLAYIN VE
SATIN ALIN

TEST SÜRÜŞÜ İÇİN
RANDEVU ALIN

EN YAKIN
YETKİLİ SATICINIZI
BULUN

*Gösterilen aracın ve özelliklerin Türkiye'de satışı bulunmayabilir, farklılık gösterebilir.